

Etac Kaskad

Manual

etac®

78630E 20-04-28

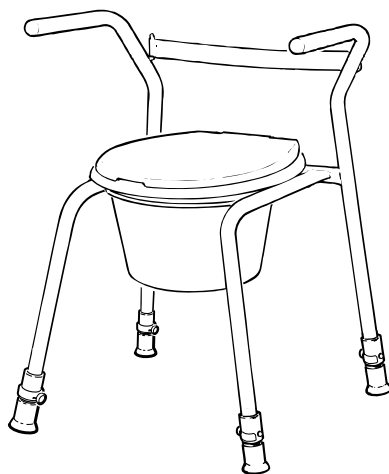

sv no da en de fi fr nl it es pt

CE

A

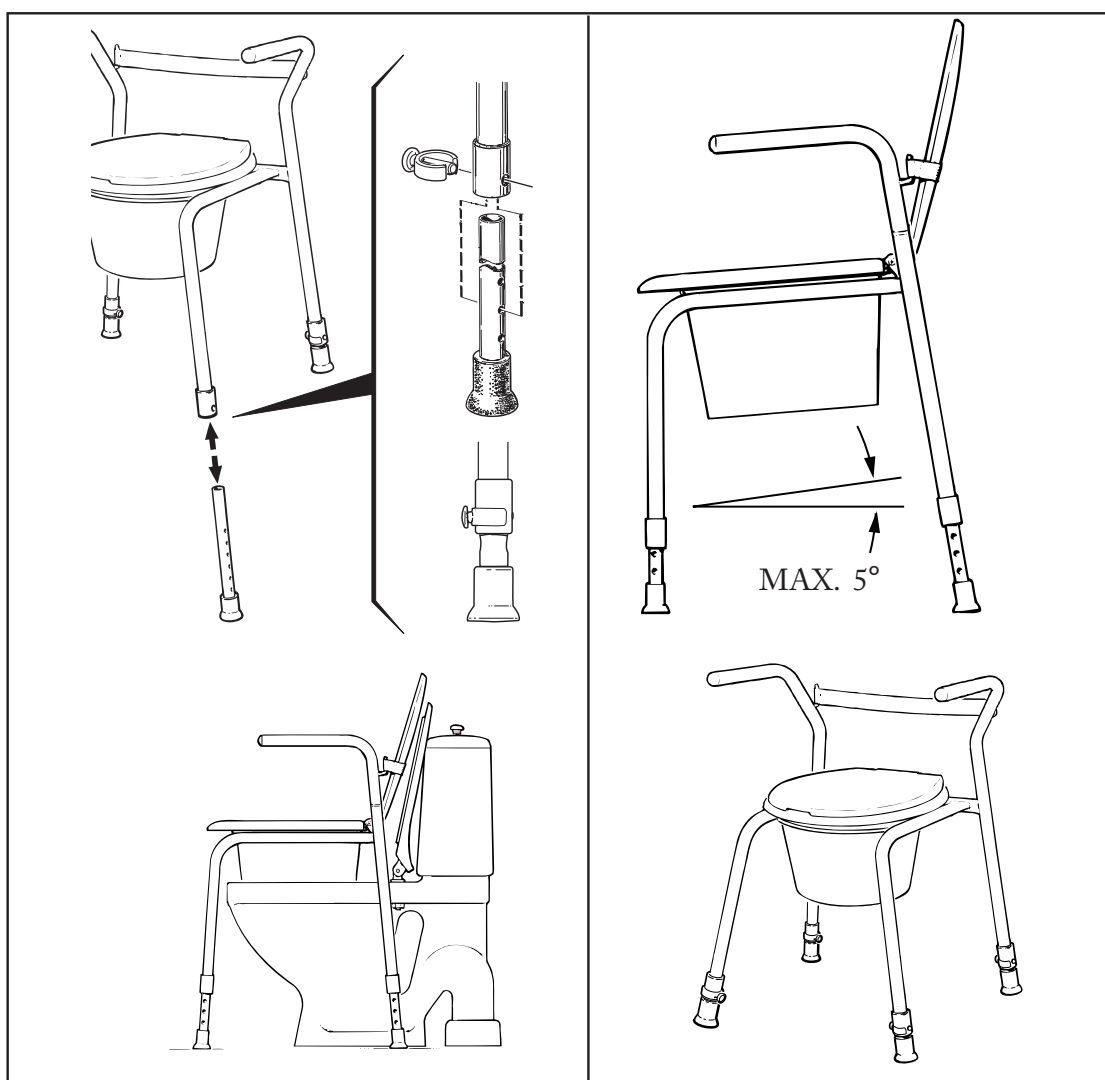

B



C

25 cm	53 cm	58 cm	70-82 cm	46-49 cm	22 x 29 cm	45-57 cm	5,2 kg

SV

Svenska

Avsedd användning:

Etac Kaskad fristående toalettstol är avsedd att användas som rumtoalett eller som fristående förhöjning över toalett. Den är utvecklad för att underlätta toalettbestyr för personer med rörelsenedsättning.

Montering, användning *Figur A*

Underhåll och säkerhet *Figur B*

Varning: Defekt produkt får inte användas.

Varning: Stolsbenen får inte ha mer än 1 håls höjdskillnad.

Varning: Belasta inte bara ett armstöd vid sidoförflyttning.

Max brukarvikt: 150 kg.

Rengöring: Rengör produkten med rengöringsmedel utan lösningsmedel och med pH-värde 5-9 eller med 70% desinfektionssprit.

Dekontaminering: Kan vid behov dekontamineras i max 85° C i 3 minuter.

Garanti, livslängd

5 års garanti mot fel i material och tillverkning. För villkor, se www.etac.com.

Livslängd 10 år. För fullständig information om produktens livslängd, se www.etac.com.

Tekniska data *Figur C*

Tillbehör:

1. Hink med handtag och lock

NO

Norsk

Tilsiktet bruk

Etac Kaskad frittstående toalettstol er beregnet for bruk som romtoalett eller som frittstående forhøyning over toalettet. Den er utviklet for å gjøre det lettere å utføre hygienestell for personer med nedsatt bevegelighet.

Montering, bruk *Figur A*

Vedlikehold og sikkerhet *Figur B*

Advarsel: Et defekt produkt må ikke brukes.

Advarsel: Det må ikke være større høydeforskjell enn 1 hull på stolbenene.

Advarsel: Belast begge armlenene ved forflytning sideveis.

Maks brukervekt: 150 kg.

Rengjøring: bruk rengjøringsmiddel uten løsemiddel og med pH verdi 5-9, eller 70% desinfeksjonssprit.

Dekontaminering: kan dekontamineres ved behov i maks 85° C i 3 minutter.

Garanti, levetid

5 års garanti mot feil i materiale og utførelse. For betingelser, se www.etac.com.

Levetid 10 år. Se fullstendig informasjon om produktens levetid på www.etac.com.

Tekniska data *Figur C*

Tillbehør:

1. Plastbøtte med håndtak og lokk

DA

Dansk

Tilsigtet brug

Etac Kaskad frittstående toiletstol er beregnet til anvendelse som værelsestollet eller som frittstående forhøjning over toiletet. Den er udviklet som et hjælpemiddel til toiletbesøg for bevægelseshæmmede personer.

Montering, anvendelse *Figur A*

Vedligeholdelse & sikkerhed *Figur B*

Advarsel: Defekte produkter må ikke anvendes.

Advarsel: Stolben må ikke have mere end ét hul højdeforskel.

Advarsel: Belast ikke kun ét armlæn ved sidelæns bevægelse.

Max brugervægt: 150 kg.

Rengøring: Rengør produktet med rengøringsmiddel

uden opløsningsmidler og med pH-værdi på 5-9 eller med 70% desinfektionssprit.

Autoklivering: kan ved behov autoklaveres ved max 85° C i 3 minutter.

Garanti, levetid

5 års garanti mod fejl i materialer og forarbejdning. Vilkår fremgår af www.etac.com.

Levetid 10 år. For fuldstændige oplysninger om produktets levetid, se www.etac.com.

Tekniske data *Figur C*

Tilbehør:

1. Bækken m/ håndtag og låg

EN

English

Intended use

The Etac Kaskad free-standing commode is designed for use as a room toilet or as a free-standing raiser over a toilet. It has been developed to facilitate toilet use by persons with restricted mobility.

Installation and use *Figure A*

Maintenance and safety *Figure B*

Warning: A defective product must not be used.

Warning: A height difference of more than one hole is not allowed for chair legs.

Warning: When moving sideways, do not lean on just one armrest.

Max user weight: 150 kg.

Cleaning: Clean the product using a solvent-free cleaning agent with a pH value of 5-9 or with a 70% disinfectant solution.

Decontamination: Can be decontaminated at max. 85° C/185 °F for 3 minutes if required.

Guarantee, service life

5-year guarantee against material and manufacturing defects. For terms and conditions, see www.etac.com.

Service life 10 years. For complete information regarding the service life of the product, see www.etac.com.

Technical data *Figure C*

Accessories:

1. Bucket with handle and lid

DE

Deutsch

Verwendungszweck

Der freistehende Toilettenstuhl Kaskad wurde als Zimmertoilette oder als freistehende Erhöhung über einer Toilette konzipiert. Er wurde entwickelt, um Personen mit eingeschränkter Mobilität die Toilettenbenutzung zu erleichtern.

Montage und Verwendung *Abbildung A*

Wartung & Sicherheit *Abbildung B*

Defekte Produkte dürfen nicht verwendet werden.

Ein Höhenunterschied von mehr als einem Loch an den Stuhlbeinen ist nicht zulässig.

Bei Seitwärtsbewegungen nicht nur auf einer Armlehne aufstützen.

Max. Benutzergewicht: 150 kg.

Produkt mit einem herkömmlichen scheuermittelfreien Reiniger mit einem pH-Wert von 5-9 oder mit 70 %igem Reinigungsalkohol reinigen/ desinfizieren.

Das Produkt kann 3 Minuten lang bei 85 °C dekontaminiert werden.

Garantie, Gebrauchsdauer

5 Jahre Gewährleistung auf Material- und Herstellungsfehler. Die Bedingungen finden Sie unter www.etac.com.

Nutzdauer: 10 Jahre. Vollständige Informationen zur Nutzdauer des Produkts siehe www.etac.com.

Technische Daten *Abbildung C*

Zubehör:

1. Eimer mit Handgriff und Deckel

FI

Suomi

Käyttötarkoitus

Vapaasti seisova Etac Kaskad on tarkoitettu huoneessa käytettäväksi wc-istuimeksi tai korokkeeksi wc-istuimen päälle. Se on kehitetty helpottamaan liikuntarajoitteisten henkilöiden wc-käyntejä.

Kokoaaminen ja käyttö *Kuva A*

Huolto ja turvallisuus *Kuva B*

Varoitus: Viallista tuotetta ei saa käyttää.

Varoitus: Tuolin jalkojen korkeusero ei saa olla suurempi kuin yksi reikä.

Varoitus: Jos liikut sivusuunnassa, älä nojaa vain yhteen käsinojaan.

Käyttäjän maks. paino: 150 kg.

Puhdista: Puhdista tuote liuotinvapaalla puhdistusaineella, jonka pH-arvo on 5-9, tai 70-prosenttisella desinfiointiaineliuoksella.

Sterilointi: Voidaan tarvittaessa steriloida enintään 85 °C:n lämpötilassa 3 minuutin ajan.

Takuu, käyttöikä

5 vuoden takuu materiaali- ja valmistusvikojen osalta. Katso ehdot osoitteesta www.etac.com.

Käyttöikä 10 vuotta. Lisätietoja tuotteen käyttöiästä saa osoitteesta www.etac.com.

Tekniset tiedot *Kuva C*

Lisävarusteet:

1. Alusastia

FR

Français

Usage prévu

La chaise de toilettes Kaskad d'Etac est conçue pour servir de toilettes de chambre ou de surélévateur à pieds au-dessus des toilettes. Elle a été développée pour permettre aux personnes à mobilité réduite d'utiliser les toilettes plus facilement.

Montage, usage *Figure A*

Maintenance et sécurité *Figure B*

Avertissement: n'utilisez pas un produit défectueux.

Avertissement: une différence de taille de plus d'un trou est interdite pour les pieds de chaise.

Avertissement: lorsque vous vous déplacez sur le côté, ne vous appuyez pas sur un seul repose-bras.

Poids max. utilisateur: 150 kg.

Nettoyage : nettoyez le produit à l'aide d'un produit nettoyant sans solvant (pH 5-9) ou d'une solution désinfectante à 70 %.

Décontamination : peut être décontaminé pendant 3 minutes à 85 °C (185 °F) maximum si nécessaire.

Garantie, durée de vie

Garantie de 5 ans contre les défauts de fabrication et de matériaux. Pour accéder aux termes et conditions, rendez-vous sur www.etac.com

Durée de vie 10 ans. Pour des informations détaillées sur la durée de vie du produit, consultez le site www.etac.com.

Données techniques *Figure C*

Accessoires:

1. Bassin

NL

Nederland

Beoogd gebruik

De Etac Kaskad is een vrijstaande toiletstoel voor gebruik als kamertoilet of vrijstaande verhoger boven een toilet. Hij vergemakkelijkt het toiletbezoek voor personen met beperkte mobiliteit.

Montage en gebruik *Figuur A*

Onderhoud en veiligheid *Figuur B*

Waarschuwing: Gebruik nooit een defect product.

Waarschuwing: Een hoogteverschil van meer dan één gat is voor stoelpoten niet toegestaan.

Waarschuwing: Niet op de armlenning leunen als u zijdelings gaat verzitten.

Max. gewicht gebruiker: 150 kg.

Reiniging: Reinig het product met een oplosmiddel-vrij reinigingsmiddel met een pH-waarde van 5-9 of met een 70% desinfectiemiddel.

Ontsmetting: Kan, indien nodig, worden ontsmet tot max. 85° C/185 °F gedurende 3 minuten.

Garantie, levensduur

5 jaar garantie tegen materiaal- en fabricagefouten. Ga naar www.etac.com voor de voorwaarden
Levensduur 10 jaar. U vindt alle informatie over de levensduur van het product op www.etac.com.

Technische gegevens *Figuur C*

Accessoires:

1. Toiletemmer

it Italiano

Usò previsto

La comoda indipendente Etac Kaskad è progettata per essere utilizzata come wc da camera o come sollevatore indipendente da posizionare sul wc. È pensata per facilitare l'utilizzo del wc da parte di persone con mobilità ridotta.

Montaggio e utilizzo..... *Figura A*

Manutenzione & sicurezza..... *Figura B*

Attenzione: non utilizzare un prodotto difettoso.

Attenzione: non è consentita una differenza in altezza di più di un foro per le gambe delle sedie.

Attenzione: quando ci si sposta di lato evitare di poggiarsi solamente su un bracciolo.

Peso massimo utente: 150 kg.

Pulizia: lavare il prodotto utilizzando agenti pulenti senza solventi con pH compreso tra 5 e 9 oppure un prodotto disinfettante al 70%.

Decontaminazione: il prodotto può essere decontaminato a una temperatura massima di 85° C/185 °F per 3 minuti se necessario.

Garanzia, durata utile

5 anni di garanzia per eventuali difetti del materiale o di fabbricazione. Per termini e condizioni, consultare il sito www.etac.com

Durata utile 10 anni. Per informazioni più complete sulla durata del prodotto, consultare www.etac.com.

Dati tecnici..... *Figura C*

Accessori:

1. Padella

es Español

Información general

El aseo portátil sin soporte Etac Kaskad se ha diseñado para utilizarse como aseo de habitación o como elevador sin soporte encima de un inodoro. Se ha desarrollado para facilitar el uso del inodoro por parte de personas con movilidad reducida.

Montaje y utilización *Imagen A*

Mantenimiento y seguridad *Imagen B*

Advertencia: no utilice un producto defectuoso.

Advertencia: para las patas de la silla, no se permiten diferencias de altura de más de un orificio.

Advertencia: cuando se mueva a un lado, no se apoye solo en un reposabrazos.

Peso máximo del usuario: 150 kg.

Limpieza: limpie el producto mediante un detergente sin disolventes con un pH de 5-9 o con un desinfectante al 70 %.

Desinfección: puede desinfectarse a una temperatura máxima de 85 °C / 185 °F durante 3 minutos, en caso necesario.

Garantía, vida útil

Garantía de 5 años por defectos de materiales y fabricación. Consulte las condiciones en www.etac.com.

Vida útil de 10 años. Para obtener más información sobre la vida útil del producto, consulte www.etac.com.

Datos técnicos..... *Imagen C*

Accesorios:

1. Bacinilla

pt Português

Generalidades

A cadeira autónoma Etac Kaskad foi concebida para utilização como sanita de casa de banho ou elevador autónomo sobre sanitas. Foi desenvolvida para facilitar a utilização da sanita por pessoas com mobilidade reduzida.

Montagem e utilização..... *Figura A*

Manutenção e segurança *Figura B*

Produtos com defeito não devem ser utilizados.

Não é permitida uma diferença de altura de mais de

um furo nas pernas da cadeira.

Ao mover-se de lado, não se apoie num único apoio para os braços.

Peso máximo do utilizador 150 kg.

Limpe a cadeira com agentes de limpeza normais não abrasivos com um valor de pH entre 5-9, ou com uma solução desinfetante a 70%. Passe por água e seque.

O produto pode ser limpo num esterilizador a 85°C durante 3 minutos. Isto aplica-se ao acondicionamento.

Garantia, tempo de vida útil

5 anos de garantia para defeitos materiais e de fabrico. Para termos e condições, consulte o site www.etac.com

Vida útil de 10 anos. Para obter a informação completa sobre a vida útil do produto, consulte www.etac.com.

Especificações técnicas *Figura C*

Acessórios:

1. Arrastadeira

Etac Sverige AB
Box 203
334 24 Anderstorp
Sweden

Tel 0371-58 73 00
Fax 0371-58 73 90
info@etac.se
www.etac.se

Etac R82 GmbH
Industriestraße 13
45699 Herten
Germany

Tel 02366-5006-0
Fax 02366-5006-200
info@etac.de
www.etac.de

Etac AB (export)
Box 203
334 24 Anderstorp
Sweden

Tel 46 371-58 73 30
Fax 46 371-58 73 90
info@etac.se
www.etac.com

Etac R82 B.V.
Tinweg 8
8445 PD Heerenveen,
Nederland

Tel +31 72 547 04 39
info.holland@etac.com
www.etac.com

Etac AS
Pb 249,
1501 Moss,
Norway

Tel 815 69 469
Fax 69 27 09 11
hovedkontor.norge@etac.com
www.etac.no

Etac UK Limited
29 Murrell Green Business Park
London Road, Hook, Hampshire
RG27 9GR, United Kingdom

Tel 01256 767 181
Fax 01256 768 887
info@etacuk.com
www.etac.com

Etac A/S
Egeskovvej 12
8700 Horsens
Denmark

Tel 79 68 58 33
Fax 75 68 58 40
info@etac.dk
www.etac.dk

R82 UK Limited.
Unit D4A, Coombswood Business
Park East
Coombswood Way, Halesowen
West Midlands B62 8BH
United Kingdom

Tel 0121 561 2222
Fax 0121 559 5437
enquiries@etac.uk.r82.com
www.etac.com

R82, Inc.
12801 E. Independence Boulevard
P.O. Box 1739
Matthews, NC 28106, USA

Tel 800 336 7684
Fax 704 882 0751
Information@snugseat.com
www.etac.com



Etac Supply Center AB
Långgatan 12
SE-334 33 Anderstorp



78630

7 320451 375223 >

etac[®]